

5. Statik Konsolen (technische Zeichnungen)

- 5.1 Übersicht
- 5.2 Einbauzeichnungen
- 5.3 Montageanleitung

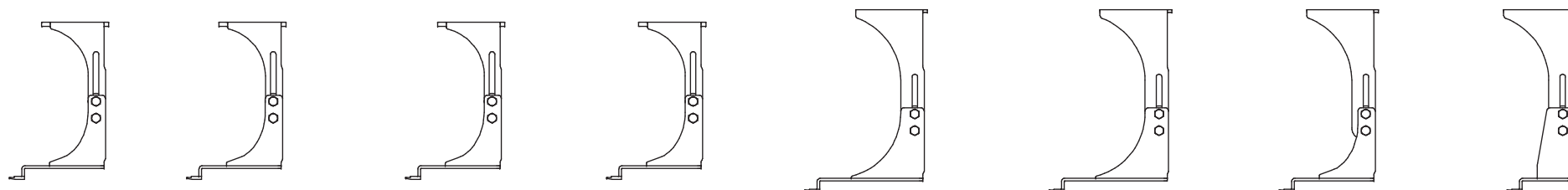

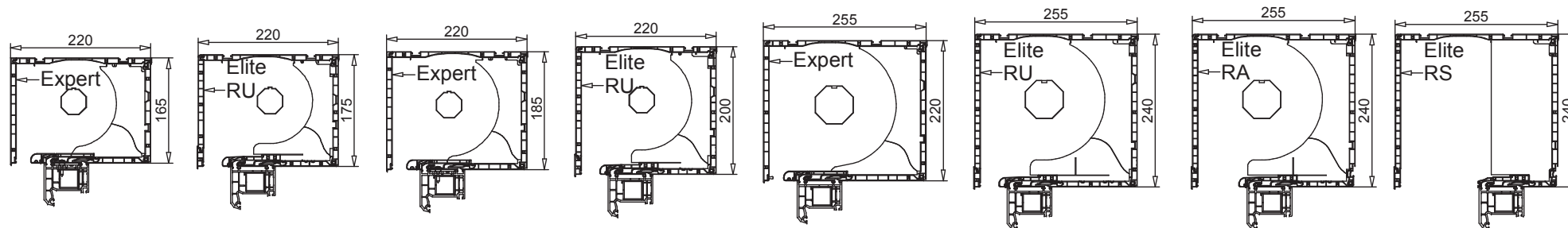

5691-165

5691-175

5691-185

5691-200

5692-220

5692-240

5692-240RA

5692-240RS

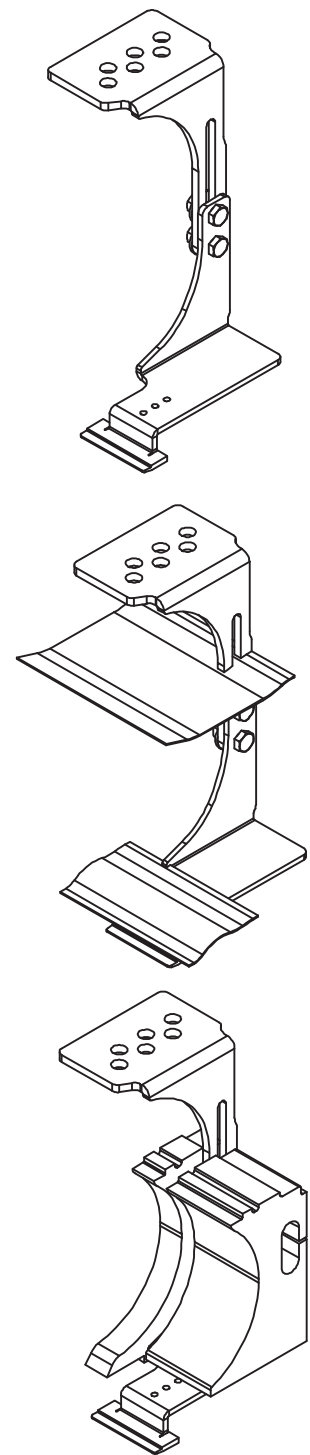
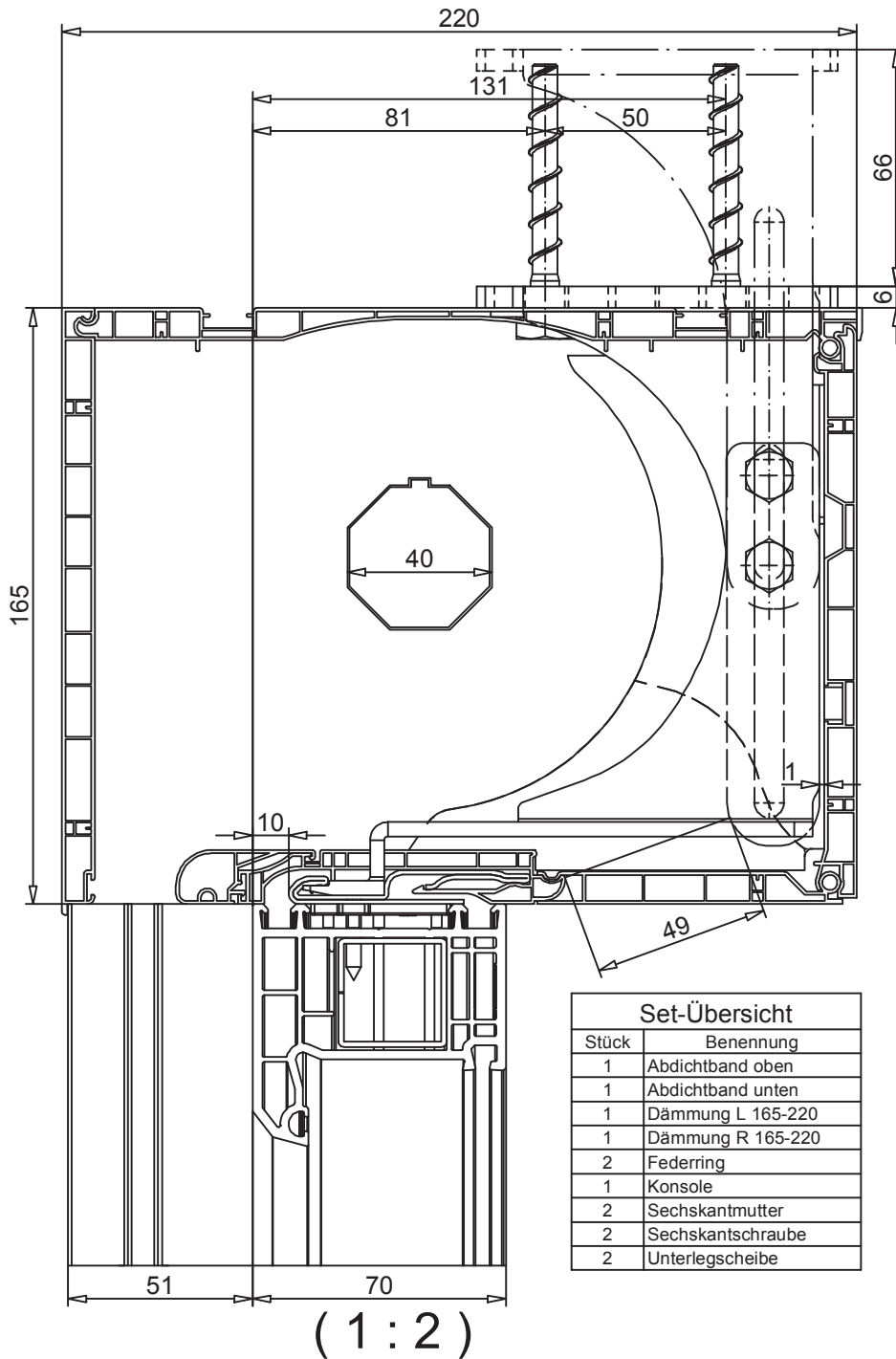

Set-Übersicht	
Stück	Benennung
1	Abdichtband oben
1	Abdichtband unten
1	Dämmung L 165-220
1	Dämmung R 165-220
2	Federring
1	Konsole
2	Sechskantmutter
2	Sechskantschraube
2	Unterlegscheibe

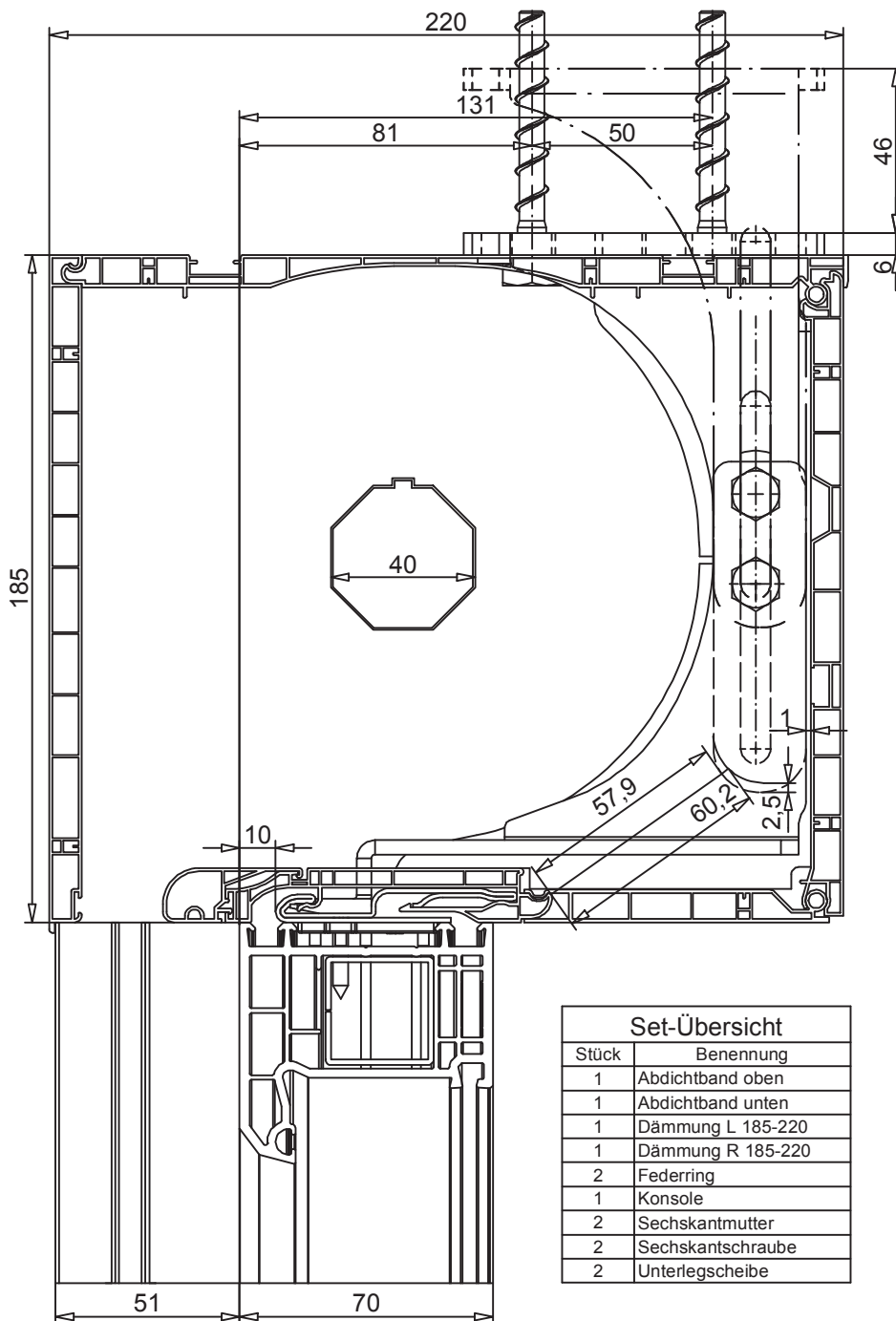

(1 : 2)

Set-Übersicht	
Stück	Benennung
1	Abdichtband oben
1	Abdichtband unten
1	Dämmung L 185-220
1	Dämmung R 185-220
2	Federring
1	Konsole
2	Sechskantmutter
2	Sechskantschraube
2	Unterlegscheibe

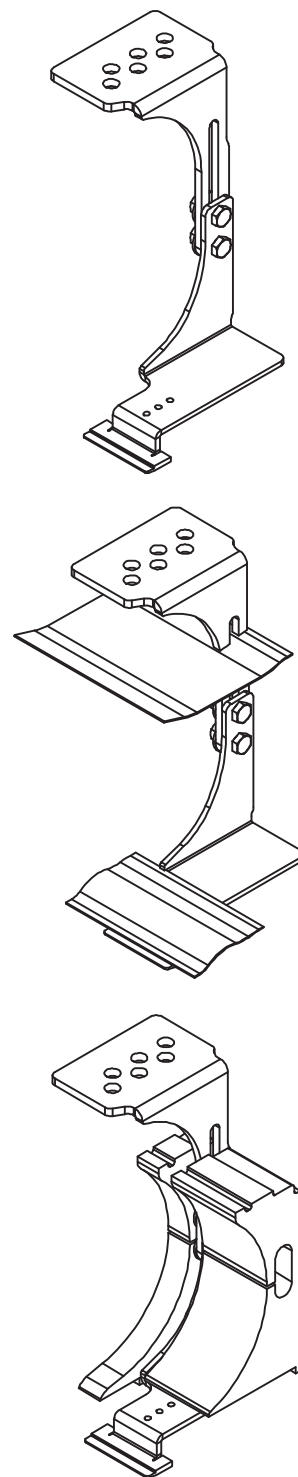

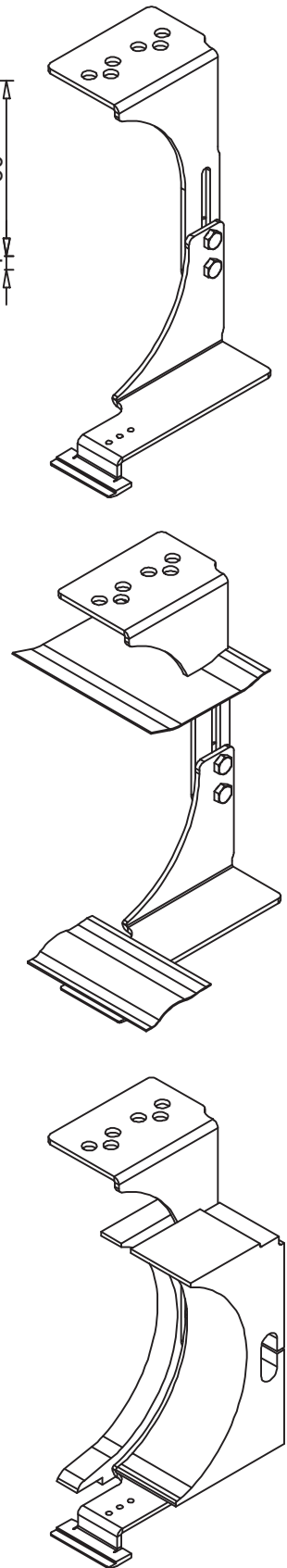
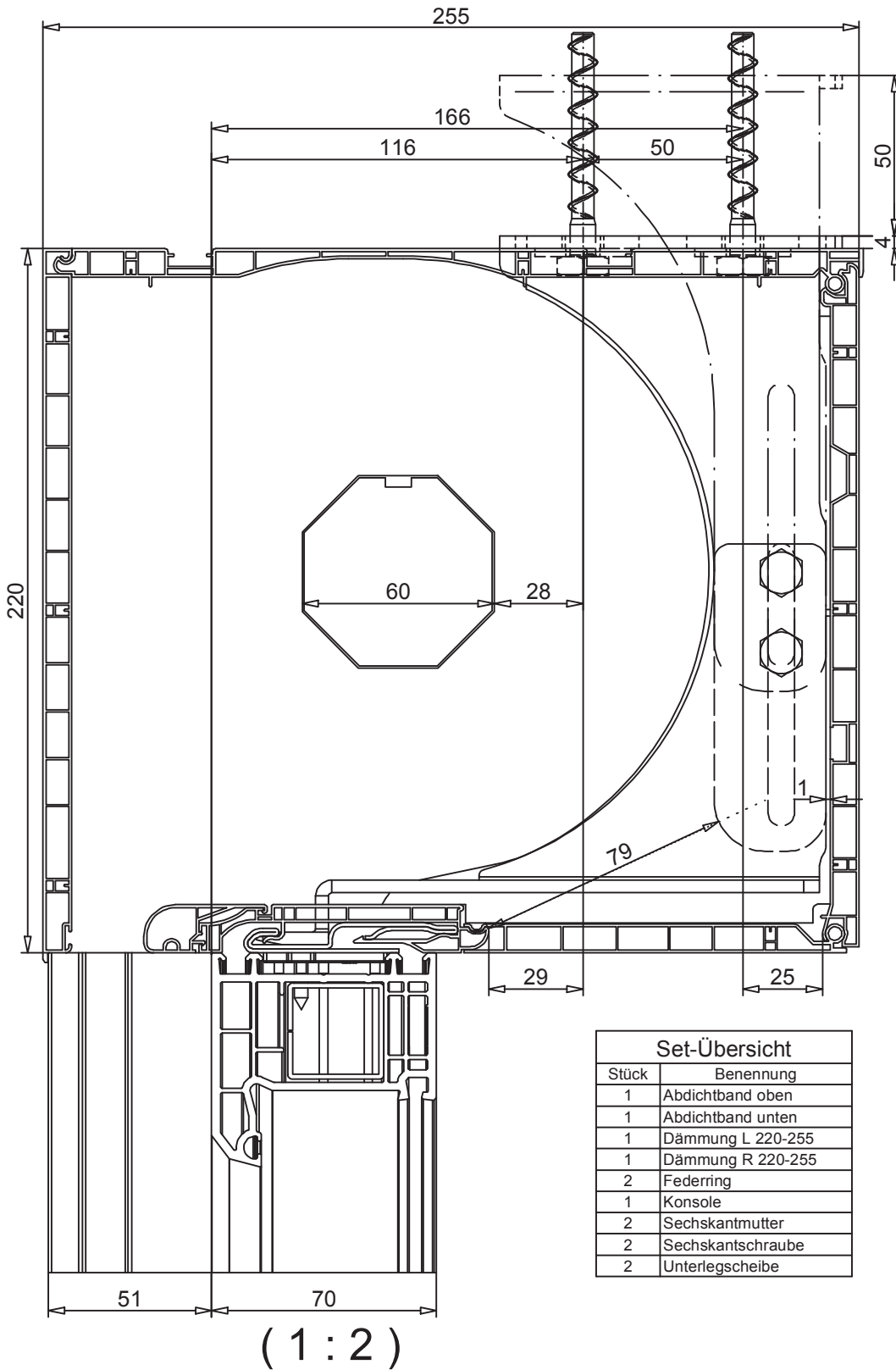

Set-Übersicht	
Stück	Benennung
1	Abdichtband oben
1	Abdichtband unten
1	Dämmung L 220-255
1	Dämmung R 220-255
2	Federring
1	Konsole
2	Sechskantmutter
2	Sechskantschraube
2	Unterlegscheibe

Montageanleitung

Statikkonsole einsetzen

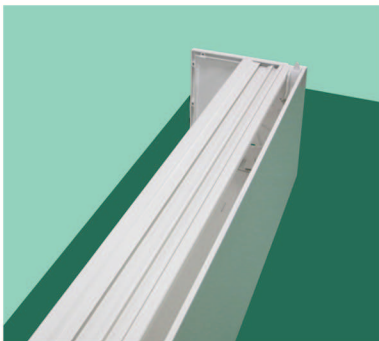

Rolladenkasten zusammenbauen

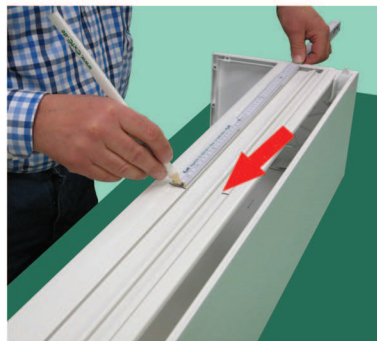

Position der Statikkonsole auf Basisbrett und Deckelblende anzeichnen

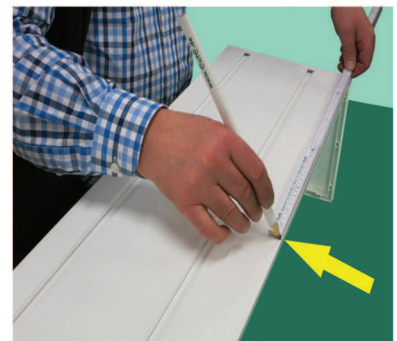

Frässhablone auf Deckelblende positionieren



Ausfräsung vornehmen
10mm Fräser 20mm Anlauftring

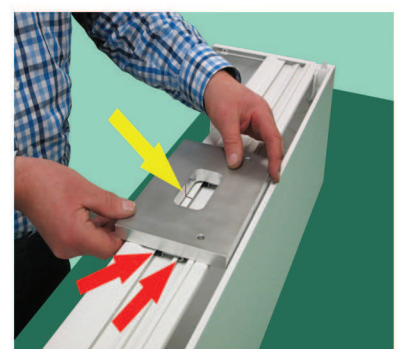

Frässhablone auf Basisbrett einrasten



Ausfräsung vornehmen



Frässhablone zur Seite schieben und entfernen

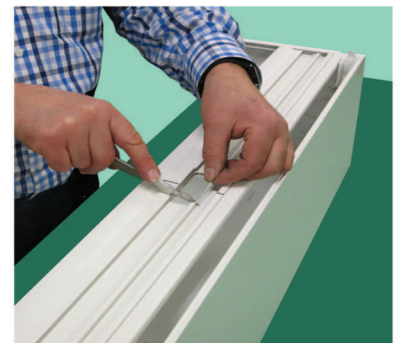

überstehenden Grat entfernen



fertige Ausfräsungen in Basis- und Deckelblende



Rolladenkasten fertigstellen



Konsolen Oberteil in Rolladenkasten einsetzen

Montageanleitung

Statikkonsole einsetzen

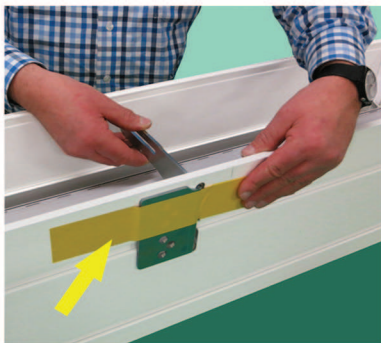

Konsole mit Klebeband an Deckelblende fixieren



vorhandene Schrauben in Konsole eindrehen

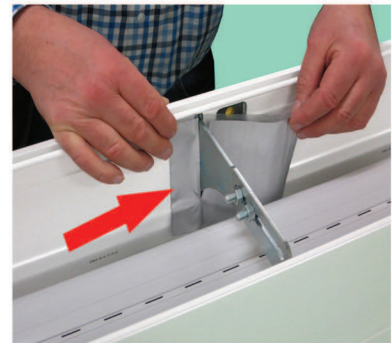

beiliegendes Butylpad einseitig auf Deckelblende kleben



Dämmstücke für Statikkonsole in Rollladenkasten einsetzen

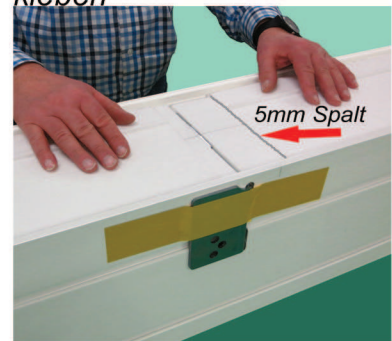

Dämmung einsetzen und Rollladenkasten fertigstellen



Konsolen Unterteil mit Montageanleitung und Butylpad sichtbar am fertiggestellten Rollladenkasten befestigen

Montageanleitung Statikkonsole montieren



Rolladenpanzer an fertig montiertem Element schliessen



Revideckel öffnen



Dämmung und Dämmstücke aus Rollladenkasten entnehmen



Statikkonsole durch Reviöffnung in Rollladenkasten einsetzen



Konsole durch Basisbrett in Verstärkungseisen einhaken

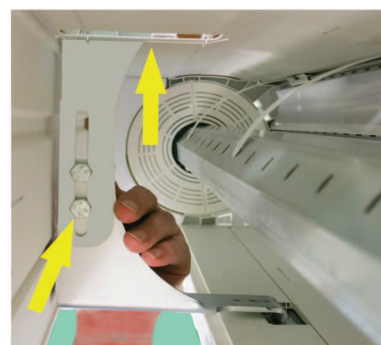

Oberteil der Konsole zum Sturz schieben, danach beide Konsolenteile miteinander verschrauben



Löcher durch Konsole in Decke / Sturz bohren

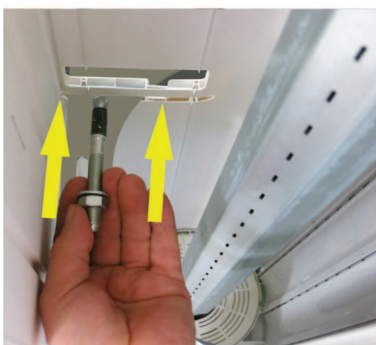

Statikkonsole mit geeigneten Schwerlastanker befestigen



Durchgangslöcher in Deckelblende mit Butylpad verschließen



Statikkonsole auf Basisbrett mit beiliegendem Butylpad abdichten



Dämmstücke in Statikkonsole einsetzen



Dämmung einsetzen und Rollladenkasten schliessen

RK Elite XT / Expert XT
Frässhablonen für Statikkonsolen

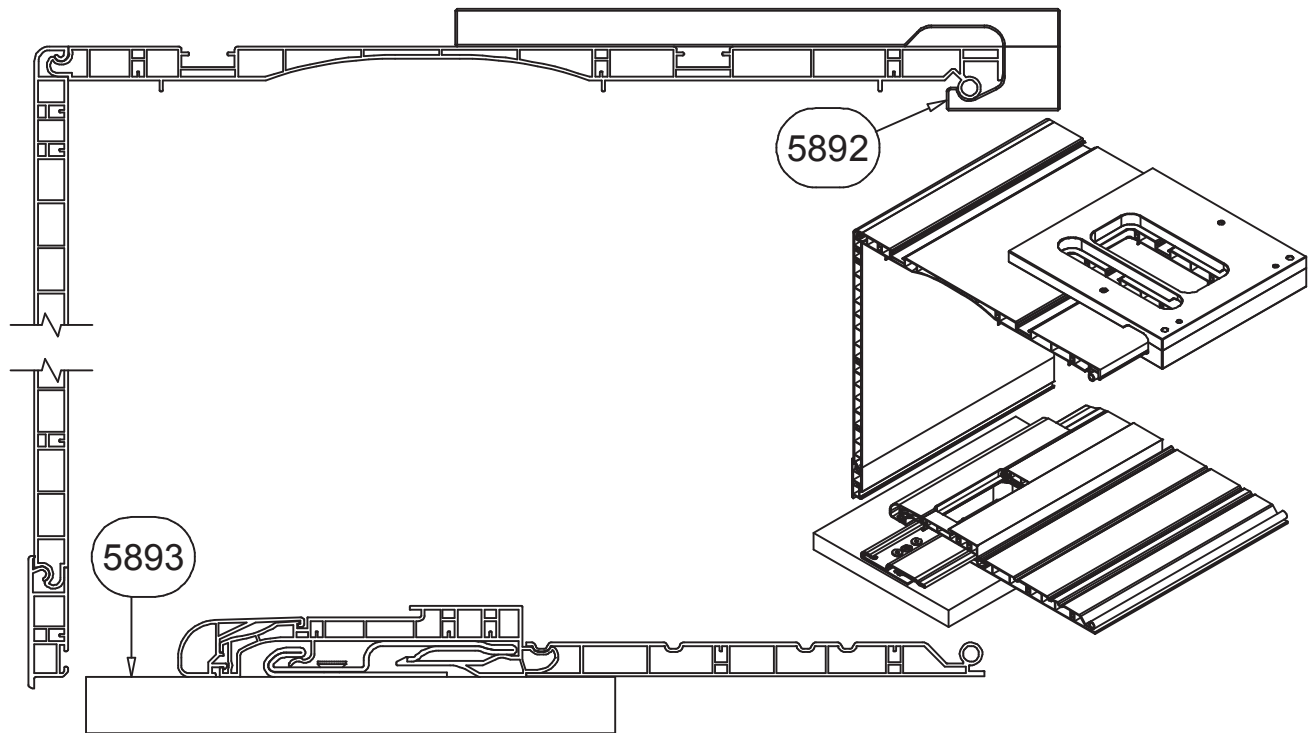

(1:2)

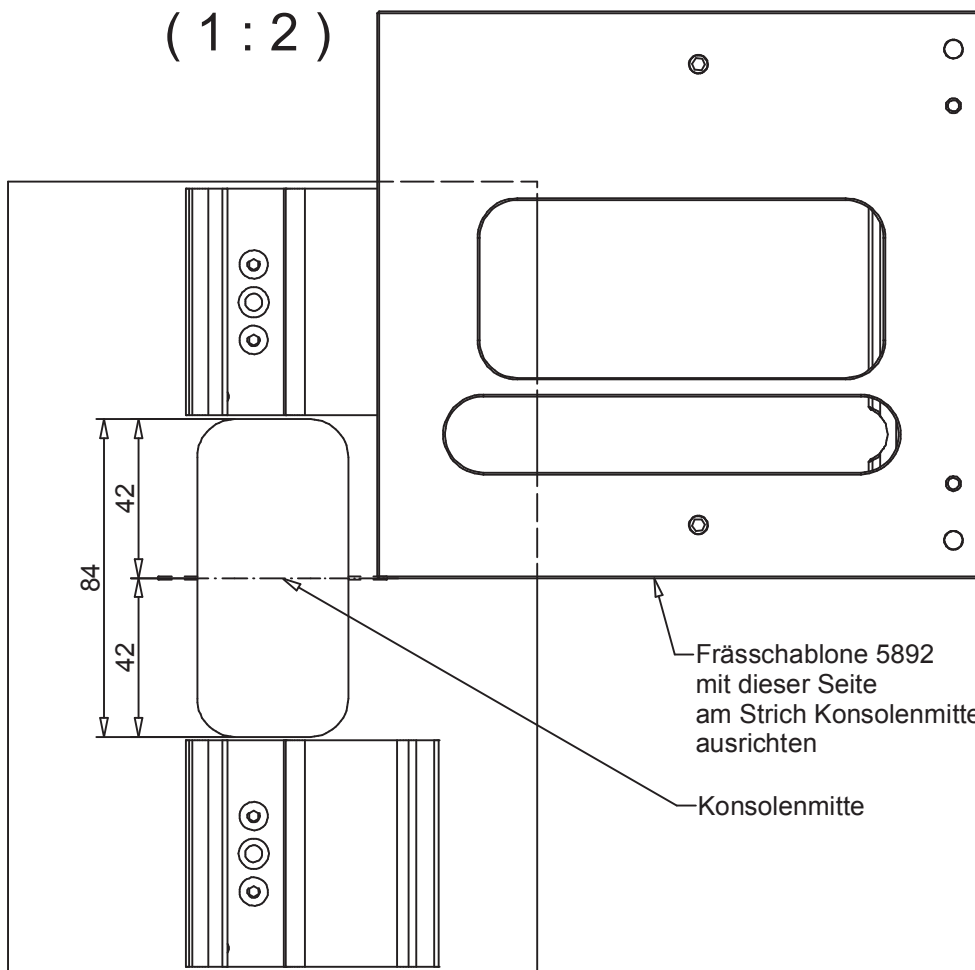

G:\Archiv_INV\az\RK_System2010\Zubehoer\5892.idw

Stand:03.02.2015

Exte-Extrudertechnik-GmbH

Blatt 3 von 3

51676 Wipperfürth
06366 Köthen
44-100 Gliwice

Postfach 1220
Damaschkeweg 20
ul .Cmentarna No.6

Telefon:02267/687-0
Telefon:03496/30995-0
Telefon:0048-608453954

Fax: 02267/68788
Fax: 03496/30995-29
Fax: 0048-323320405